

**IN
OUT**

MJP11.5AC

Verticale masthoogwerker

OVERZICHT STANDAARDUITRUSTING

- Proportionele bedieningselementen
- Automatische bescherming van het onderstel
- Zelfvergrendelende deur op het werkplatform
- Verplaatsing toegestaan op de maximumhoogte
- Horizontale reikwijdte werkplatform
- Non-marking banden
- 2-wielaandrijving
- 2-wielbesturing
- Automatisch remsysteem
- Nooddaalsysteem
- Noodstopknop
- Diagnosesysteem aan boord
- Kantelsensor met alarm
- Bewegingsalarmsensoren
- Claxon
- Urenteller
- Laderbeveiliging
- Zwaailicht
- Carter dat kan worden geopend voor eenvoudig onderhoud
- Rotatie van de bovenwagen van 345°
- Horizontale reikwijdte van 3 m
- Leidingen met explosiebeveiliging
- Sensor bewaking rotatiehoek van de hoogwerker
- Autorisatiesysteem verplaatsing
- Oplaadindicator
- Ontgrendeling handmatige rem
- Anker- en hijspunten
- Ingebouwde gaten voor laadvorken

**LOGISTIEK****BOUW**

MJP11.5AC

Draagvermogen		200 kg
Max. aantal personen		2/1
Werkhoogte		11,2 m
Maximumhoogte werkplatform		9,2 m
Maximale horizontale reikwijdte		3 m
Hoogte scharnierpunt		7,89 m
Totale lengte	A	2,62 m
Totale breedte	B	1 m
Totale hoogte	H	1,99 m
Afmetingen werkplatform (lengte/breedte)		0,62 m x 0,87 m
Bodemvrijheid (gesloten)		0,07 m
Bodemvrijheid (geopend)		0,02 m
Wielbasis	C	1,22 m
Draaicirkel (binnen/buiten)		0 / 1,80 m
Rotatie bovenwagen		345°
Beweging jib		+70°/-60°
Rijmotor		24 V / 1,5 kW
Hefmotor		24 V / 3 kW
Snelheid (gesloten)		4,5 km/h
Snelheid (geopend)		0,5 km/h
Snelheid omhoog/omlaag		95 / 50 sec
Accu's		24 V / 240 Ah onderhoudsvrije AGM-accu's
Ingebouwde acculader		24 V / 30 A
Klimvermogen		25%
Maximale hellingshoek werk (gebruik binnen)		2,5° / 2,5°
Non-marking banden		381x127 mm
Gewicht		2.950 kg



Kantelbeveiliging



Ingebouwde gaten voor laadvorken

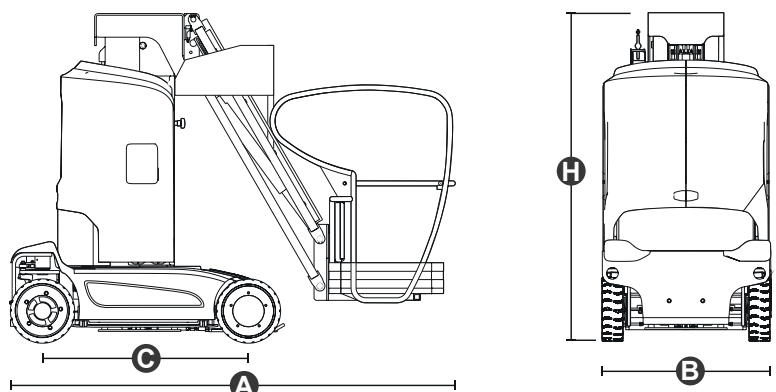

STANDARD NORMEN: EN 280-1, ANSI/SAIA A92.20

De gegevens in deze brochure zijn informatief en kunnen te allen tijde zonder voorafgaande kennisgeving worden gewijzigd. Alle afbeeldingen dienen slechts ter illustratie en zijn mogelijk geen exacte weergaven van het product.